



# Edge

## ***d-control Edge ONE***

---

### **Výcvikový obojek pro psy**

Elektronisches Trainingshalsband  
Electronic training collar  
Collar electrónico de adiestramiento  
Collier électronique de dressage  
Elektromos tréning nyakörv  
Collare elettronico di addestramento  
Elektroniczna obroża treningowa

---

## 1. TRANSMITTER (HANDHELD DEVICE) – chapter 5.1

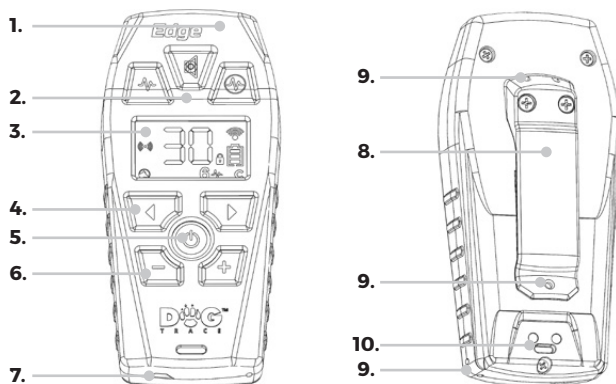

## 2. DISPLAY DESCRIPTION – chapter 5.2

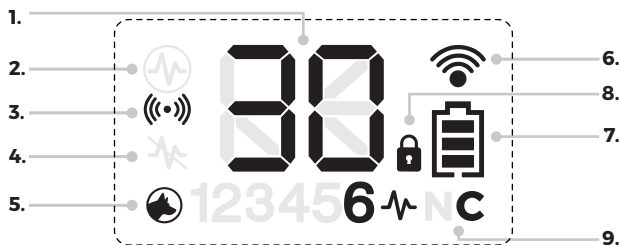

## 3. RECEIVER (COLLAR) – chapter 5.3

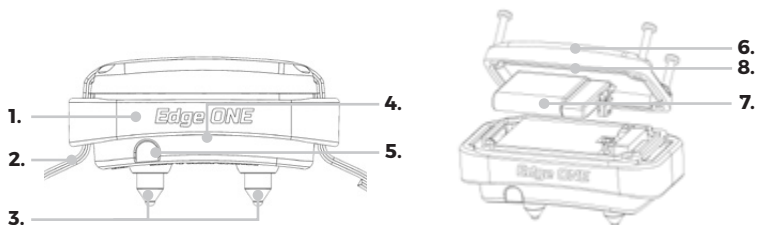

## CONTENIDO

|  |           |
|--|-----------|
| <b>1. Declaración de conformidad</b> . . . . .                         | <b>38</b> |
| <b>2. Avisos importantes</b> . . . . .                                 | <b>38</b> |
| <b>3. ECMA</b> . . . . .   | <b>38</b> |
| <b>4. Contenido del paquete / accesorios opcionales</b> . . . . .      | <b>38</b> |
| <b>5. Descripción del dispositivo</b> . . . . .                        | <b>39</b> |
| 5.1 Transmisor . . . . .   | 39        |
| 5.2 Pantalla LCD . . . . .   | 39        |
| 5.3 Receptor . . . . .   | 39        |
| <b>6. Preparación del mando</b> . . . . .                              | <b>39</b> |
| 6.1 Carga del transmisor . . . . .                                     | 39        |
| 6.2 Comprobación del nivel de batería en el mando . . . . .            | 40        |
| 6.3 Encendido y apagado del mando . . . . .                            | 40        |
| <b>7. Preparación del collar</b> . . . . .                             | <b>40</b> |
| 7.1 Carga del collar . . . . .   | 40        |
| 7.2 Comprobación del nivel de batería en el collar . . . . .           | 40        |
| 7.3 Encendido y apagado del collar . . . . .                           | 41        |
| 7.4 Sintonización del mando con el collar . . . . .                    | 41        |
| 7.5 Acoplar un segundo mando al collar . . . . .                       | 42        |
| 7.6 Elección de los electrodos . . . . .                               | 42        |
| 7.7 Colocación del collar de adiestramiento . . . . .                  | 42        |
| <b>8. Cómo utilizar el collar de adiestramiento - básico</b> . . . . . | <b>43</b> |
| <b>9. Funciones del mando</b> . . . . .                                | <b>43</b> |
| 9.1 Señal acústica . . . . .   | 43        |
| 9.2 Impulso de estimulación corto (N) / largo (C) . . . . .            | 44        |
| 9.3 Botón de refuerzo / vibración opcional . . . . .                   | 44        |
| 9.4 Desactivación del impulso de estimulación . . . . .                | 45        |
| 9.5 Desactivación de la vibración del mando . . . . .                  | 45        |
| 9.6 Bloqueo seguro del botón de ajuste . . . . .                       | 45        |
| <b>10. Para obtener los mejores resultados</b> . . . . .               | <b>46</b> |
| 10.1 Alcance máximo entre mando y collar . . . . .                     | 46        |
| 10.2 Uso del collar de adiestramiento en invierno . . . . .            | 46        |
| <b>11. Solución de problemas</b> . . . . .                             | <b>46</b> |
| <b>12. Mantenimiento</b> . . . . .                                     | <b>47</b> |
| <b>13. Especificaciones técnicas</b> . . . . .                         | <b>47</b> |
| <b>Tarjeta de garantía</b> . . . . .                                   | <b>96</b> |

## 1. DECLARACIÓN DE CONFORMIDAD

---



El fabricante VNT electronics s.r.o. declara que el collar de adiestramiento electrónico Dogtrace d-control Edge cumple la Directiva 2014/53/EU del Consejo de Europa y se ajusta a todas las normas aplicables. Para obtener más información, visite [www.dogtrace.com](http://www.dogtrace.com).

## 2. AVISOS IMPORTANTES

---

- Lea atentamente las instrucciones antes de utilizar el producto. Conserve las instrucciones para un uso futuro.
- Los collares de adiestramiento electrónicos d-control están destinados exclusivamente al adiestramiento de animales. Está prohibido utilizar los collares de adiestramiento de forma que puedan causar lesiones, dolor o miedo al animal.
- No utilice el collar electrónico de adiestramiento en perros que no estén en buenas condiciones físicas (por ejemplo, problemas cardíacos, epilepsia, etc.) o que tengan problemas de comportamiento (perros agresivos, etc.).
- No deje el collar puesto al perro más de 12 horas al día. La exposición prolongada de los puntos de contacto a la piel del perro puede provocar irritaciones cutáneas. Si esto ocurre, no utilice el collar de adiestramiento hasta que hayan desaparecido todos los signos de irritación.
- No utilice un collar con receptor electrónico para pasear con correa o sujetar a su perro. Los puntos de contacto ejercerían una presión excesiva sobre el cuello del perro o la caja receptora podría dañarse mecánicamente. En caso de cualquier problema y para más consejos, no dude en ponerse en contacto con un adiestrador profesional.
- No coloque el mando cerca de objetos sensibles a los campos magnéticos, ya que podrían producirse daños permanentes.
- Tanto el receptor como el transmisor contienen una batería recargable de Li-Pol. Si la batería no se utiliza, debe recargarse cada 12 meses. Proteja las baterías de daños causados por objetos punzantes y altas temperaturas, ya que pueden incendiarse o explotar. No utilice otras pilas que no sean las originales.
- Deseche las pilas usadas en un lugar adecuado.
- Una persona con un dispositivo de asistencia cardíaca (marcapasos, desfibrilador) debe tomar las precauciones adecuadas. d-control emite un campo electromagnético estático.

## 3. ECMA

---

VNT electronics s.r.o. es un miembro activo de la ECMA (Electronic Collar Manufacture Association), que representa a los fabricantes de la más alta calidad de electrónica ayudas para el adiestramiento de perros. El objetivo de todos los miembros de la asociación es desarrollar y producir sistemas de adiestramiento fiables y de calidad que respeten la seguridad del animal. Para más información visite [www.dogtrace.com](http://www.dogtrace.com) or [www.ecma.eu.com](http://www.ecma.eu.com).



## 4. CONTENIDO DEL PAQUETE / ACCESORIOS OPCIONALES

---

### Contenido del paquete

- Mando
- Collar
- Cable con clip para carga - 2 unidades
- Juego de electrodos - 2 piezas 7 mm, 2 piezas 10 mm
- Clip para colgar el mando en el cinturón incl. 2 tornillos
- Cordón para colgar el mando del cuello

- Lamparita de comprobación
- Instrucciones de uso

### Accesorios opcionales

- Electrodos 7/10 mm
- Junta de recambio para el receptor
- Correas de tejido/plástico de varios colores
- Adaptador de red 5.2 V / 1A

## 5. DESCRIPCIÓN DEL DISPOSITIVO

### 5.1 Mando transmisor (Figura 1 en la página 2)

1. Antena integrada
2. Botones de mando
3. Pantalla LCD
4. Botones para seleccionar el perro
5. Botón de apagado/encendido
6. Botones para ajustar el nivel de estimulación
7. Marca roja del imán
8. Clip para cinturón
9. Orificios para el cordón en el cuello
10. Contactos para la carga

### 5.2 Pantalla LCD (Figura 2 en la página 2)

1. Nivel de impulso de estimulación
2. Función de botón ajustable - booster
3. Función de botón ajustable - vibración
4. Impulso de estimulación desactivado
5. Elección del perro
6. Indicador de transmisión de órdenes
7. Indicación del estado de la batería
8. Bloqueo seguro de los botones de ajuste
9. Impulso de estimulación largo (C) / corto (N)

### 5.3 Collar receptor (Figura 3 en la página 2)

1. Antena integrada
2. Correa
3. Electrodos
4. Luces indicadoras
5. Marca roja del imán
6. Tapa del compartimento de las pilas
7. Batería Li-Pol
8. Sellos

## 6. PREPARACIÓN DEL MANDO

### 6.1 Carga del transmisor

El transmisor Edge ONE contiene una batería recargable de Li-Pol. Debe cargarse antes de utilizarlo por primera vez.

1. Elimine la suciedad de los contactos de carga. Conecte el cable de alimentación al transmisor utilizando el clip.
2. Conecte el cable de alimentación a un adaptador de

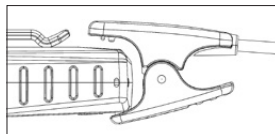

carga de 5 a 5,5 V CC (no incluido) y luego enchúfelo a la toma de corriente.

3. En la pantalla aparecerán gradualmente líneas en el símbolo de la batería.
4. El tiempo de carga es de unas 2 horas.
5. La batería está cargada cuando aparece el símbolo de batería llena - véase más abajo.





**ATENCIÓN:** Cargue la batería en un entorno con una temperatura entre 0° y 40°C. Para la carga, utilice un adaptador de carga con una tensión comprendida entre 5 y 5,5 V CC o el adaptador de red original de 5,2 V ofrecido por el fabricante como accesorio opcional. El uso de un adaptador con una tensión superior podría dañar el collar electrónico.

## 6.2 Comprobación del nivel de carga de la pila del transmisor

El estado de la batería del transmisor se indica mediante el símbolo en la pantalla LCD.

## 6.3 Encender y apagar el mando

Pulse el botón  durante 1 segundo para encender o apagar el mando.

| Estado de la batería | Mando   |
|----------------------|---|
| 100%                 |  |
| 60%                  |  |
| 30%                  |  |
| 10%                  |  |

## 7. PREPARACIÓN DEL COLLAR

### 7.1 Carga del collar

El receptor Edge ONE contiene una batería recargable Li-Pol. La batería debe cargarse antes de utilizar el dispositivo por primera vez.

1. Elimine la suciedad de los contactos de carga. Conecte el cable de alimentación al dispositivo utilizando el clip. Las lengüetas del clip de carga deben encajar en las ranuras de la carcasa del collar.
2. Conecte el cable de red a un adaptador de carga de 5 a 5,5 V CC adaptador de carga (no incluido en el volumen de suministro), que a continuación, conéctelo a la red eléctrica.
3. El indicador luminoso naranja del aparato se enciende (el tiempo de carga es de aproximadamente 2 horas).
4. Una vez finalizado el proceso de carga, el indicador naranja se apaga.

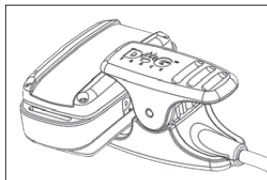

**ATENCIÓN:** Cargue la batería en un entorno con una temperatura entre 0° y 40°C. Para cargarla, utilice un adaptador de carga con una tensión comprendida entre 5 y 5,5 V CC o el adaptador de red original de 5,2 V ofrecido por el fabricante como accesorio opcional. El uso de un adaptador con una tensión superior podría dañar el collar electrónico.

### 7.2 Comprobación del nivel de batería en el receptor

Las luces indicadoras de batería (LED) situadas en el lateral del receptor se utilizan para comprobar la batería del receptor (consulte la Figura 3/4 en la página 2).

Si la LED roja parpadea, el collar está vacío y necesita ser recargado. No deje el Edge ONE en estado

| Estado de la batería | Receptor                                   |
|----------------------|--|
| 100%                 | Indicador luminoso verde                   |
| 35%                  | Indicador luminoso simultáneo verde y rojo |
| 20%                  | Indicador luminoso rojo                    |

descargado en estado de descarga durante un periodo de tiempo prolongado. La batería podría dañarse.

### 7.3 Encender/apagar el collar

Para encender y apagar el collar se utiliza un sistema de conmutación magnética que se activa colocando un imán. El imán se encuentra en la parte inferior del transmisor señalado con una marca roja ▲.

#### Encendido:

1. Coloque la marca roja del transmisor contra la marca roja del collar: se encenderá la luz indicadora roja, seguida de la luz indicadora verde.
2. Cuando se encienda la luz verde, aleje el transmisor del collar. La luz verde empezará a parpadear.

#### Apagado:

Al apagar, siga el mismo procedimiento que al encender el collar.

1. Coloque la marca roja del mando contra la marca roja del collar: se encenderá la luz indicadora verde, seguida de la luz indicadora roja.
2. Cuando se encienda la luz roja, aleje el transmisor del receptor. El collar dejará de parpadear.

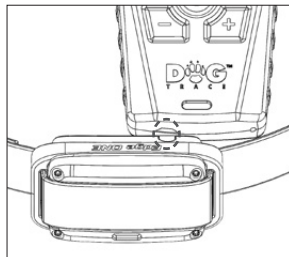

**IMPORTANTE:** Cuando encienda o apague el receptor, simplemente mantenga la marca roja del transmisor contra la marca roja del receptor durante aproximadamente 1 segundo. Si mantiene los objetivos juntos durante más de 5 segundos, el collar pasará al modo de emparejamiento mando - collar. Este modo se indica mediante el parpadeo alternativo de las luces de indicación verde y roja. Si esto ocurre, siga los pasos descritos en el apartado 7.4 Emparejar el transmisor con el receptor.

### 7.4 Sintonización del mando con el collar

Para que el mando se comunique con el collar, deben estar sintonizados. Cuando compra un kit completo de collar y mando, estos ya vienen sintonizados de fábrica. La sintonización es necesaria cuando añade un nuevo collar o mando. Se pueden emparejar hasta seis collares a un mando y dos mandos a un mismo collar.

**En primer lugar, debe ajustar el número de perros deseado en el mando para sintonizar los collares:**

1. Mantenga pulsados simultáneamente los botones ◀ y ▶ y el número de perros actualmente ajustado parpadeará en la pantalla.
2. Utilice los botones + / - para seleccionar la cantidad de collares a sintonizar con el mando
3. Confirme su selección pulsando brevemente el botón ⏻.

Ahora puede empezar a sintonizar los collares con el mando. El collar a sintonizar **debe estar apagado**.

4. Utilice los botones ◀ / ▶ del mando para seleccionar la posición del collar que desea sintonizar.
5. Coloque la marca roja de la parte inferior del mando contra la marca roja del collar durante 5 segundos (similar a la conexión del collar - véase la ilustración del capítulo 7.3). Se encenderá la luz indicadora roja, seguida de la luz indicadora verde.
6. Transcurridos 5 segundos, las luces verde y roja parpadearán alternativamente.
7. Ahora pulse el botón ⏻ del mando.

Para sintonizar otros collares, simplemente utilice los botones ◀/▶ para seleccionar una posición diferente en el mando y repita el procedimiento desde el paso 5.

**NOTA:** El collar sólo permanecerá en modo de sintonización durante 15 segundos. Si las luces verde y roja dejan de parpadear alternativamente antes de pulsar el botón , debe repetir el procedimiento de sintonización - puntos 5 a 7. La sintonización puede realizarse a una distancia limitada entre el mando y el collar (hasta 3 m aproximadamente).

### 7.5 Acoplar un segundo mando a un collar

En un collar se pueden sintonizar 2 mandos y un collar puede tener dos posiciones en un mando. El collar al que desea emparejar el segundo mando **debe estar encendido**.

1. Utilice los botones ◀/▶ para seleccionar la posición del mando a la que desea emparejar el collar.
2. Coloque la marca roja de la parte inferior del mando contra la marca roja del collar durante 5 segundos (similar a la conexión del collar, como se muestra en el capítulo 7.3). Se encenderá la luz verde y, a continuación, la roja.
3. Transcurridos 5 segundos, las luces verde y roja parpadearán alternativamente.
4. Pulse el botón  del mando.

**ATENCIÓN:** En caso de que realice el emparejamiento del collar según el capítulo 7.4 - Si el collar se apaga antes de que se inicie el emparejamiento, cualquier mando ya emparejado se borrará automáticamente del collar.

**CONSEJO:** Es posible sintonizar 2 posiciones de un mando a un collar siguiendo el procedimiento descrito en el capítulo 7.5. Por ejemplo, tengo 5 perros sintonizados en las posiciones 1 a 5. En la posición 6 puedo sintonizar los 5 perros según el procedimiento del capítulo 7.5 y así puedo llamar a todos los perros al mismo tiempo.

### 7.6 Elección de los electrodos

Para garantizar la transmisión de los impulsos de estimulación del receptor a la piel del perro, se utilizan puntos de contacto inoxidables. Cada paquete contiene dos tipos. Si su perro tiene el pelo corto, utilice los electrodos cortos. Si tiene un perro con pelo más largo o grueso, elija los electrodos largos. Enrosque los electrodos en el receptor (véase la figura 3/3 de la página 2). Apriete los electrodos con la mano. No utilice alicates ni otras herramientas para apretarlos, podría causar daños irreparables al producto.

**CONSEJO:** Si el pelo de su perro es demasiado largo, es posible utilizar electrodos con una longitud de 12/17/21 mm. Si el perro tiene la piel seca, lubrique con vaselina médica o aceite hidratante la zona donde los electrodos contacten con la piel. Esto asegurará una mejor transmisión de los impulsos de estimulación.

### 7.7 Colocación del collar

La correa (collar) en la que se fija el receptor debe estar apretada para garantizar un buen contacto entre los electrodos del receptor y la piel del perro. Se recomienda colocar el collar cuando el perro esté de pie. El collar con el receptor está bien apretado si puede introducir 2 dedos entre el collar y el cuello del perro. Si el perro tiene el pelo largo o grueso, es aconsejable cortar el pelo donde los electrodos tocan la piel o elegir un tipo de electrodos más largos.



**ADVERTENCIA:** Si el collar está demasiado flojo, es probable que el receptor se mueva y el roce repetido irrite la piel de su perro. Además, no se garantiza un contacto fiable de los electrodos con la superficie de la piel y, por lo tanto, no se asegura el correcto funcionamiento del collar de adiestramiento. No recomendamos dejar el collar puesto al perro durante varias horas en el mismo lugar, ya que podría causar irritaciones en la piel. Si su perro debe llevar el collar durante largos periodos de tiempo, cambie regularmente la posición del receptor en el cuello. Un collar con el receptor demasiado apretado puede causar ampollas en la piel donde se tocan los electrodos. Si esto ocurre, no utilice el collar de adiestramiento hasta que hayan desaparecido todos los signos de irritación.



## 8. CÓMO UTILIZAR EL COLLAR DE ADIESTRAMIENTO

- Un requisito previo importante para utilizar un collar de adiestramiento es que el adiestrador tenga conocimientos básicos de adiestramiento canino.
- Si no tiene estos conocimientos, le recomendamos que se ponga en contacto con un centro de adiestramiento, un club canino o una escuela canina para aprender la comunicación básica con su perro.
- Puede empezar a utilizar el collar con un cachorro de seis meses que ya haya completado el adiestramiento básico órdenes de "sentado", "quieto", "tumbado" o, al menos, "ven")
- Exíjale estas órdenes junto con la señal sonora del collar de adiestramiento para que establezca la conexión entre ambas.
- Una orden siempre debe ir seguida de una recompensa o al menos de un elogio para que al perro le guste seguir tus órdenes y crezca en él el deseo de complacerse.
- No debe dar por sentada la orden y castigar la desobediencia: el perro perderá pronto el interés por usted.
- Si no está seguro de que su perro vaya a obedecer la llamada, empiece el adiestramiento con una correa de rastreo, por ejemplo.
- Su perro necesitará acostumbrarse al collar; deje que lo lleve durante unos días, pero no lo utilice de forma que no vea inmediatamente la correlación entre el collar y los efectos.
- Un adiestramiento positivo y eficaz requiere tiempo: ¡tómese su tiempo!
- Elija un entorno familiar, un lugar al que su perro esté acostumbrado.
- Elija el momento adecuado para pulsar el botón: en el momento exacto en que su perro esté haciendo algo mal.
- En caso de problemas y para obtener más consejos, no dude en ponerte en contacto con un entrenador profesional.

## 9. FUNCIONES DEL MANDO

Antes de utilizar el botón  /  /  de mando debe seleccionar con los botones ◀ / ▶ el collar 1 a 6 al que desea enviar la orden.

### 9.1 Señal acústica

El receptor del collar del perro empieza a emitir una señal acústica (sonido). Esta orden puede preceder al impulso de estimulación y es una advertencia muy eficaz. La señal acústica puede utilizarse en lugar de la orden "ven aquí", en este caso sustituye al silbato, cuyo

volumen siempre es percibido por el perro de la misma manera. Es muy importante utilizar siempre la señal acústica de la misma manera para no confundir al perro.

## 9.2 Impulso de estimulación corto (N) / largo (C)

Esta función permite al collar activar correcciones en forma de impulso de estimulación seguro transmitido por dos electrodos.

El significado de los impulsos de estimulación no es hacer daño al perro. El impulso es muy desagradable para el perro y, por lo tanto, pronto establecerá la conexión entre la orden oral, la señal acústica y la sensación desagradable en su cuello. Estos impulsos de estimulación se reducirán al mínimo con el tiempo, ya que el perro los asociará muy bien con desobedecer su orden.

La luz roja de indicación del collar se enciende mientras se emite el impulso de estimulación.

### Selección del nivel de estimulación

Es importante elegir la intensidad correcta del impulso de estimulación para su perro, por lo que se puede ajustar con precisión en 30 niveles. Dado que cada perro tiene una sensibilidad diferente, es imposible calcular de antemano el nivel correcto de impulso. Utilice los botones **+** / **-** del mando a distancia para ajustar el nivel de impulso. Comience por los niveles más bajos. Si su perro no responde a un nivel bajo de estimulación, aumentelo gradualmente hasta que observe una ligera respuesta. El impulso de estimulación nunca debe causar dolor o miedo en su perro.

### Cambio de impulso de estimulación corto / largo

**Corto N (NICK)** - el impulso de estimulación sólo dura 0.5 segundos, independientemente del tiempo de mantenimiento del botón.

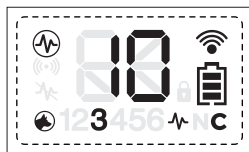

**Largo C (CONTINUES)** - el receptor emite un impulso de estimulación hasta que usted siga pulsando el botón del mando a distancia, pero por razones de seguridad el máximo está limitada a ocho segundos



Para pasar de un impulso de estimulación largo **C** a uno corto **N**, debe poner el impulso en el nivel 0 utilizando el botón **-**. A continuación, pulsando repetidamente **-** empezará a cambiar de **C** a **N** y viceversa. Después del ajuste **C/N** deseado, utilice de nuevo el botón **+** para ajustar el nivel de impulso de estimulación deseado.





## 9.3 Botón de refuerzo / vibración opcional



El botón opcional puede tener una función de refuerzo preestablecida o una función de vibración.

**La función de refuerzo** le permite preajustar un nivel de impulso de estimulación diferente (normalmente de 3 a 5 grados más alto) del que ha establecido en el botón . Esta función puede utilizarse para resolver situaciones de crisis cuando el perro no responde a la orden estándar .

**La función de vibración** es especialmente útil para llamar la atención de perros sensibles o para adiestrar a perros con problemas auditivos. Proporciona una llamada discreta a los sordos. Ofrece la posibilidad de apartar al perro de una actividad no deseada utilizando el elemento sorpresa. Cada modo de vibración puede significar una orden diferente.

### Configuración opcional de los botones:

1. Utilice los botones  /  para seleccionar el collar para el que desea ajustar el botón  to set.
2. Mantenga pulsado uno de los botones para seleccionar el perro  o . El número de perro y el ajuste anterior parpadearán.
3. Para seleccionar la vibración, pulse repetidamente **-** hasta llegar al nivel 0. Aparecerá la letra "V" (vibración) en lugar de 0.



- Si desea tener una función de refuerzo en el botón , utilice los botones **+** / **-** para seleccionar el nivel de impulso de estimulación que desea tener configurado en este botón.
- Si pulsa brevemente el botón , volverá a la pantalla principal.
- Para comprobarlo (sólo cuando no lleva collar), pulse el botón opcional  y la pantalla mostrará el ajuste actual (V o el nivel ajustado para la función de refuerzo).

#### 9.4 Desactivación de la función de impulso de estimulación

Si lo desea, puede desactivar los impulsos de estimulación y activar únicamente el tono acústico y la vibración.

La desactivación del impulso de estimulación se ajusta por separado para cada collar emparejado.

- Utilice los botones **◀** / **▶** para seleccionar el collar cuyo impulso de estimulación desea desactivar.
- Pulse repetidamente el botón **-** del transmisor para ajustar el impulso de estimulación al nivel 0.
- Después de ajustar el nivel 0, pulse de nuevo el botón **-** y manténgalo pulsado durante unos 3 segundos. En la pantalla del transmisor verá el símbolo .

En este modo, la función de los botones  y  cambia a la función de vibración.

Se pueden ajustar diferentes tipos de vibración para el botón  mediante los botones **+** / **-** :

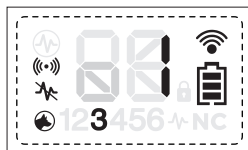

| Nivel | Tipo de vibración      |
|-------|------------------------|
| 1     | 1 vibración            |
| 2     | 2 vibración            |
| 3     | 3 vibración            |
| 4     | Vibración intermitente |



El botón  tiene una función de vibración mientras se mantiene pulsado el botón.

Para volver al modo clásico con la opción de impulso de estimulación, seleccione el nivel de vibración 1 con el botón **-** y, a continuación, mantenga pulsado el botón **-** durante 3 segundos. El transmisor vibrará brevemente y se activará la función de impulso de estimulación.

#### 9.5 Desactivación de la vibración del mando

El mando viene ajustado de fábrica para vibrar al pulsar los botones. Para desactivar esta función, mantenga pulsados simultáneamente los botones **-** y **+**. El transmisor vibrará brevemente. Siga el mismo procedimiento para volver a activar la vibración.

#### 9.6 Bloqueo de los botones de ajuste

Los botones de ajuste pueden bloquearse para evitar que se pulsen accidentalmente. Para bloquearlos/desbloquearlos, haga doble clic rápidamente en el botón . Cuando esté bloqueado, aparecerá el símbolo  en la pantalla - Figura 2/8 en la página 2.

## 10. PARA OBTENER LOS MEJORES RESULTADOS

### 10.1 Alcance máximo entre emisor y receptor

El alcance máximo entre el transmisor y el receptor depende de varios factores: condiciones meteorológicas, terreno, vegetación, etc. Para garantizar el alcance máximo del dispositivo:

- No cubra la antena situada en la parte superior del mando.
- Mantenga el mando verticalmente alejado del cuerpo y con el brazo extendido por encima de la cabeza cuando transmita la orden.
- Compruebe la pila del transmisor y del receptor y sustitúyala si es necesario.

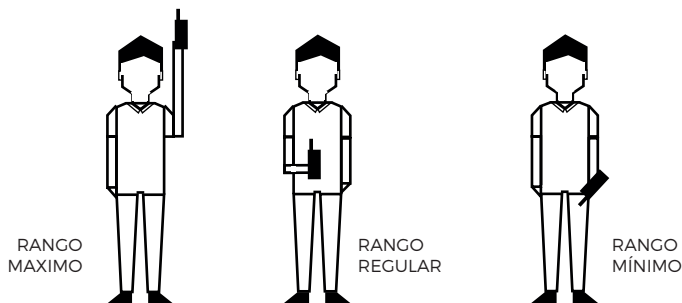

### 10.2 Uso del collar de adiestramiento en invierno

Cuando se utiliza un collar de adiestramiento en invierno, es importante tener en cuenta estos factores:

- Baja humedad - provoca una menor conductividad de la piel. Por lo tanto, es necesario garantizar una mejor conductividad entre los electrodos del receptor y la piel del perro. Esto puede conseguirse lubricando la piel del perro donde tocan los electrodos, por ejemplo con vaselina médica, pomada u otro humectante cutáneo.
- Pelos más gruesos del perro: al colocar el collar de adiestramiento, es necesario apretarlo para garantizar un contacto permanente de los electrodos con la piel del perro. Si el pelo es grueso, es aconsejable cortar los pelos donde los electrodos tocan la piel, o elegir un tipo de electrodos más largos.
- Cambio de las características de la pila: cuando las temperaturas descienden por debajo de 0 °C, la reacción química de la pila se ralentiza. Para garantizar que se mantiene el rendimiento de los impulsos repetitivos (especialmente en los niveles más altos), recomendamos insertar una pila nueva en el collar para el periodo invernal. Durante el uso, supervise continuamente las reacciones del perro y, si es necesario, aumente el nivel del impulso de estimulación entre 1 y 2 niveles.

## 11. SOLUCIÓN DE PROBLEMAS

1. Lea atentamente el manual y compruebe a si el problema se debe a que las pilas están bajas o a un uso inadecuado.
2. Si el transmisor no se comunica con el receptor, intente sintonizar de nuevo los aparatos - véase el capítulo: 7.4 Emparejar el transmisor con el receptor.
3. Su perro parece no responder a los estímulos:
  - Compruebe de nuevo que la batería del receptor no está baja.
  - Compruebe el funcionamiento del receptor con una lamparita de comprobación (véase

el apartado 5 de este capítulo). Compruebe que ha elegido la longitud correcta de los electrodos (capítulo 7.6 Elección de los electrodos) y que ha asegurado el contacto con la piel del perro apretando el collar (capítulo 7.7 Colocación del collar de adiestramiento).

- Si el perro tiene la piel seca, humidézcasela (capítulo 7.7).
4. Comprobación del correcto funcionamiento del impulso de estimulación:
    - El correcto funcionamiento del impulso de estimulación puede comprobarse utilizando la lamparita de comprobación.
    - Asegúrese de que el receptor está apagado.
    - Desenrosque los electrodos, introduzca la lamparita de comprobación en los contactos y vuelva a enroscar los electrodos, de forma que la lamparita quede firmemente sujeta (véase la imagen).
    - Encienda el transmisor y el receptor.
    - Pulse el botón del impulso de estimulación. A medida que aumente el nivel del impulso de estimulación, aumentará la luz de la lámpara de prueba.
  5. Si el problema persiste, póngase en contacto con su distribuidor.

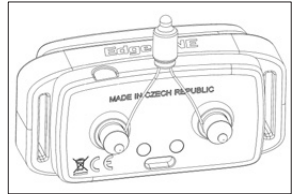

Colocación de lamparita de comprobación

## 12. MANTENIMIENTO

No utilice nunca limpiadores químicos, disolventes o sustancias volátiles (diluyentes, gasolina u otros limpiadores) para limpiar su d-control. Utilice un paño suave y húmedo y, si es necesario, un detergente neutro. El collar (collarín) sólo es estanco si la junta está en buen estado. Para mantener la estanqueidad, recomendamos sustituir la junta de goma situada bajo la tapa del collar una vez al año. Asegúrese también de limpiar y ajustar correctamente la junta después de cada cambio de pila en el receptor y de apretar bien los tornillos. No obstante, apriételes sólo con una fuerza razonable. Si no utiliza el kit de adiestramiento durante un periodo prolongado de tiempo, retire las pilas del aparato.

## 13. ESPECIFICACIONES TÉCNICAS

### Mando

|  |  |
|--|--|
| Alcance .....                          | 250 / 450 m (según modelo)             |
| Alimentación .....                     | batería Li-Pol 530 mAh                 |
| Adaptador de carga .....               | 5 a 5,5 V / min. 500 mA                |
| Duración de la batería por carga ..... | aprox. 1 mes                           |
| Frecuencia (potencia) .....            | 869,525 MHz (32/100 mW - según modelo) |
| Antena .....                           | integrada                              |
| Estanqueidad .....                     | resistente al agua                     |
| Temperatura de funcionamiento .....    | -10 °C a +50 °C                        |
| Peso .....                             | 91 g                                   |
| Dimensiones .....                      | 108 x 50 x 23 mm                       |

### Collar

|   |                         |
|---|-------------------------|
| Alimentación .....                          | batería Li-Pol 200 mAh  |
| Adaptador de carga .....                    | 5 a 5,5 V / min. 500 mA |
| Duración de la batería por carga .....      | aprox. 1 mes            |
| Antena .....                                | integrada               |
| Estanqueidad .....                          | resistente al agua      |
| Circunferencia de la correa ajustable ..... | aprox. 20 - 72 cm       |
| Temperatura de funcionamiento .....         | -10 °C a +50 °C         |
| Peso .....                                  | 31 g (sin correa)       |
| Dimensiones .....                           | 55 x 27 x 21 mm         |